

Acrylhalbrundstab | Maße: 20 x 10 mm | Farbe: tr ... (Artikelnummer: SP0008)

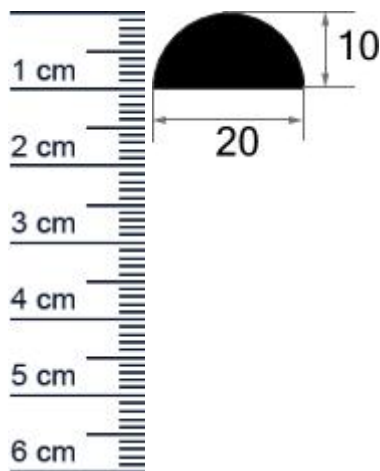

Beschreibung:

Dieser Artikel wird **ausschließlich mit GLS** versendet.

Der **Acrylhalbrundstab SP0008** dient als Schwallschutz oder als Anschlag für eine Duschwasserabweisprofil wie die [SP0010](#) oder [SPL0010](#).

Dieses halbrunde Schwallschutzprofil wird auf dem Boden befestigt. Es besteht aus Acryl und kann nicht gebogen werden. Die Montage sollte bei Raumtemperatur ca. 20 – 23 Grad erfolgen.

Das Dichtprofil wird ganzflächig mit Silikon auf die Fliesen oder den Wannen- bzw. Duschtassenrand aufgeklebt. Transparentes Silikon für den Badbereich erhalten Sie im Baumarkt

Details zur Dichtung

- Farbe: Transparent
- Länge: 1 Meter
- Höhe: 10 mm
- Breite: 20 mm
- Befestigung: zum Kleben
- Material: Acryl

Besonderheiten der Dichtung

- eignet sich als Schwallschutz für Eckdusche, Fünfeckdusche und Nische geeignet
- ohne Magnet

Pflegehinweis: Die natürliche Alterung von Dichtprofilen ist abhängig von Dauer und Intensivität der UV-Einstrahlung, Anzahl der Reinigungsintervalle sowie den örtlichen Gegebenheiten. Pflegen Sie die Dichtprofile mit einem weichen Tuch, verwenden Sie keine aggressiven, alkalischen oder chlorhaltigen Reiniger, Scheuermittel oder Lösungsmittel.

Niederlassungen

Filiale München

Franz-Josef-Delonge-Str. 12-14
81249 München
Telefon: +49 (0) 89 2175 4604-0
Fax: +49 (0) 89 2175 4604-51

Filiale Berlin Kreuzberg

Fidicinstraße 6
10965 Berlin
Telefon: +49 (0) 30 6904 19-92
Fax: +49 (0) 30 6904 19-94

Servicepoint Berlin Tempelhof

Germaniastraße 144
12099 Berlin
Telefon: +49 (0) 30 7202 194-50
Fax: +49 (0) 30 7202 194-51

Produkt-Link



Ihr Preis: 26,18 € pro Meter
(inkl. 19 % MwSt. zzgl. Verpackung & Versand)

Druckdatum: 04.04.2025

Verpackungseinheit: Meter

EAN/GTIN Code: 4052817044056

Farbe: Transparent

Duschkabinentyp: Eckdusche, Faltwand, Fünfeckdusche, Nische

Magnet: Ohne Magnet

Einbauart: Ohne Magnet

Material: Acryl

Länge: 1000 mm

Einbauort: Für den Boden als Schwallenschutz

Montage: Zum Kleben

Hersteller: Graf-Dichtungen GmbH

Niederlassungen

Filiale München

Franz-Josef-Delonge-Str. 12-14
81249 München
Telefon: +49 (0) 89 2175 4604-0
Fax: +49 (0) 89 2175 4604-51

Filiale Berlin Kreuzberg

Fidicinstraße 6
10965 Berlin
Telefon: +49 (0) 30 6904 19-92
Fax: +49 (0) 30 6904 19-94

Servicepoint Berlin Tempelhof

Germaniastraße 144
12099 Berlin
Telefon: +49 (0) 30 7202 194-50
Fax: +49 (0) 30 7202 194-51

Produkt-Link

